

1. **4x Nr.9 unten auf Nr.1 kleben**
oben ist bei den drei Löchern
Position in den Ecken ca.10mm von Kante entfernt
2. **3x Nr.7 in Nr.1 schrauben**
Bolzen bis anschlag einschrauben
3. **5x Nr.8 in Nr.3 stecken**
Pfeil muss zur seitlichen Bohrung zeigen!
4. **4x Nr.7 in Nr.2 schrauben**
Bolzen bis anschlag einschrauben
5. **2x Nr.8 in Nr.3 stecken**
Pfeil muss zur seitlichen Bohrung zeigen!
6. **1x Nr.4+5 in Nr.2 in entsprechende Schlitze stecken**
Die Teile sollten bündig im Schlitz sitzen
7. **Nr.3 auf Nr.2 stecken**
Nr.3 gleichmäßig auf die Bolzen von Nr.2 stecken
8. **Nr.8 bei Teil Nr.3 festdrehen**
Im Uhrzeigersinn um 180° drehen bis ein Widerstand
zu spüren ist
9. **Nr.2+3 auf Nr.1 stecken**
gleichmäßig auf die Bolzen von Nr.1 stecken
10. **Nr.8 bei Teil Nr.2+3 festdrehen**
Im Uhrzeigersinn um 180° drehen bis ein Widerstand
zu spüren ist.
11. **Flasche einsetzen und wechseln**
Nr.4 nach Hinten schieben und Flasche von unten nach
oben in Nr.5 stecken.
Nr.4 wieder nach vorne schieben.
der Wechsel erfolgt in umgekehrter Reihenfolge.

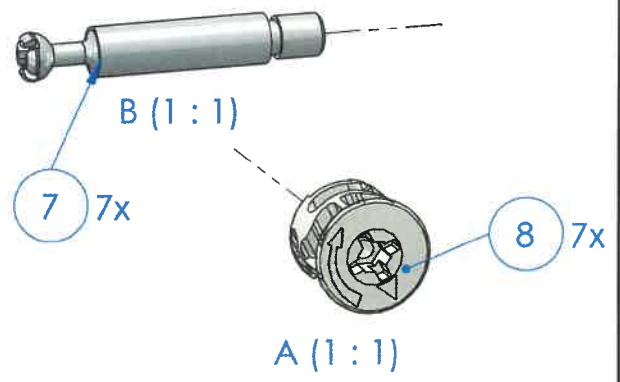

Pos-Nr.	Bezeichnung	Anzahl	Bemerkung
1	Bodenplatte	1	
2	Hauptplatte	1	bedruckt
3	Strebe	1	von Hinten auf Hauptplatte
4	Flaschenhalter unten	1	
5	Flaschenhalter oben	1	
6	Isargold Flasche	1	
7	Bolzen	7	in Bohrungen geschraubt
8	Minifix	7	
9	Filzgleiter	4	von unten auf Bodenplatte geklebt

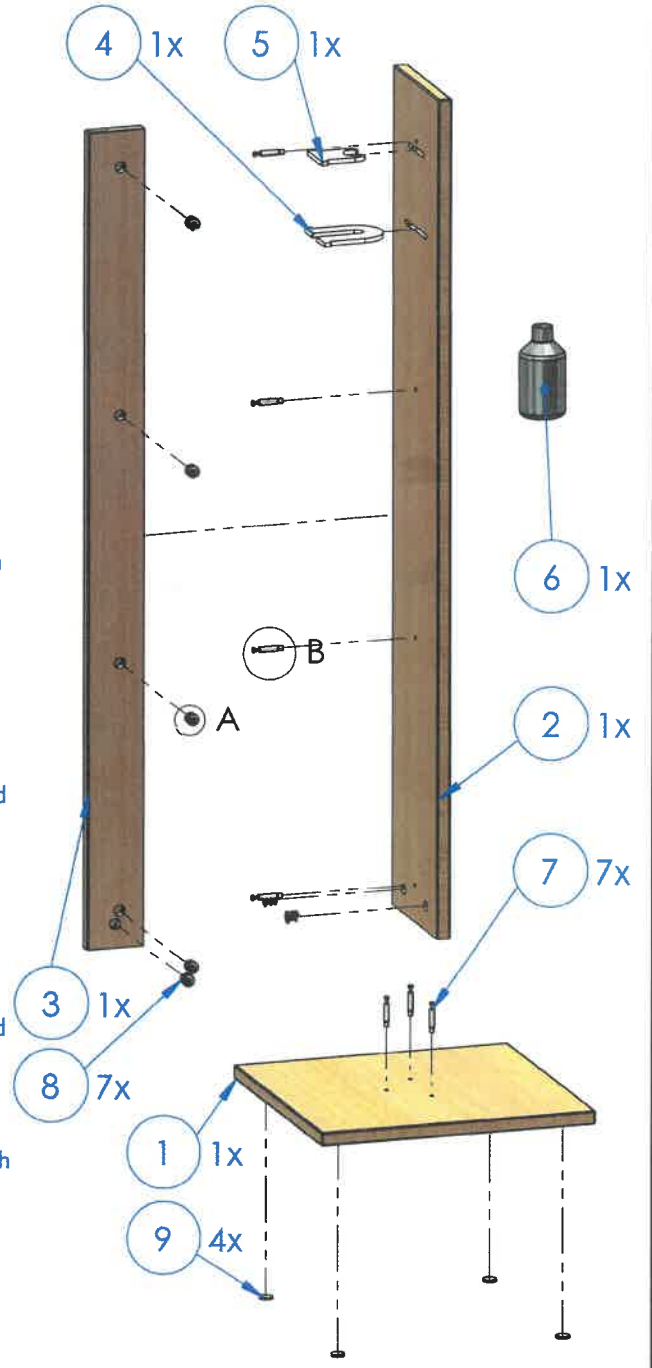

Gewicht: 9.14 kg	Erstellt:
	Erst-Datum: 03.12.2020
	Freigegeben von:
	Freig.-Datum: 01.01.1601